

# CHARIOT A PNEUS Sur longerons intérieurs (LGI) 17 / 24 / 32 et 40 T/M

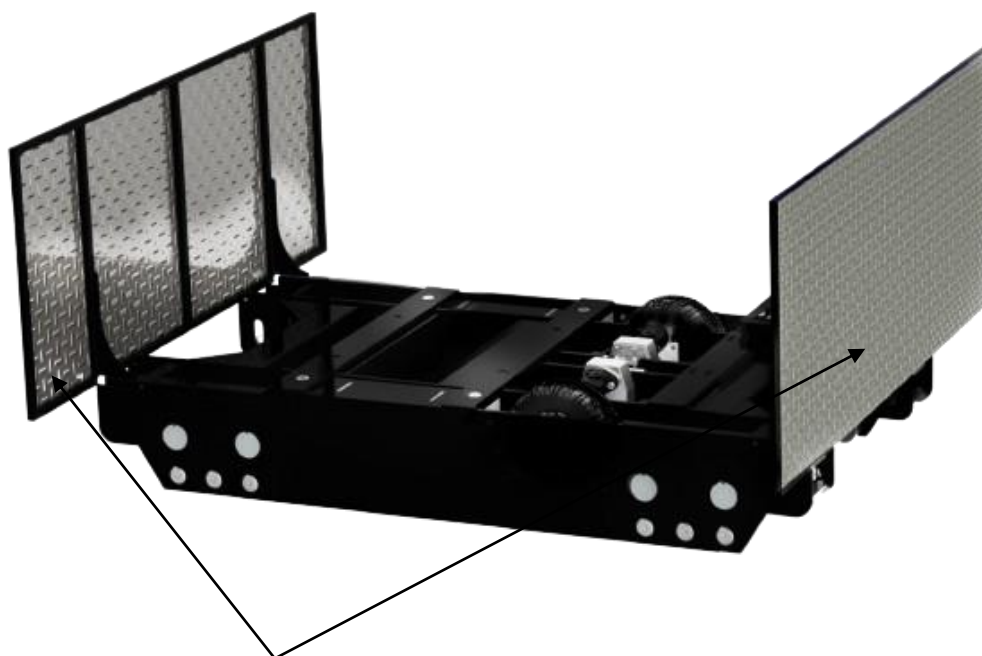

Options :  
protection arrière et avant

- ✓ **Sécurité**
- ✓ **Gain de place sur la semi-remorque**
- ✓ **Structure complète peinte, prête pour boulonnage de la grue**

# CHARIOT A PNEUS

## Sur longerons intérieurs (LGI)

### 17 / 24 / 32 et 40 T/M

- La fiabilité du chariot à pneus sur des plateaux pourvus de ranchets ou de bâches coulissantes, en circulant sur les longerons intérieurs et non plus sur les bords de rive.
- À composer avec les options disponibles : Frein parc, Protection avant et/ou Protection arrière (non représentée ici), Mise en peinture (RAL à la demande) ou autre ... (à la demande, grâce à notre bureau d'études.)

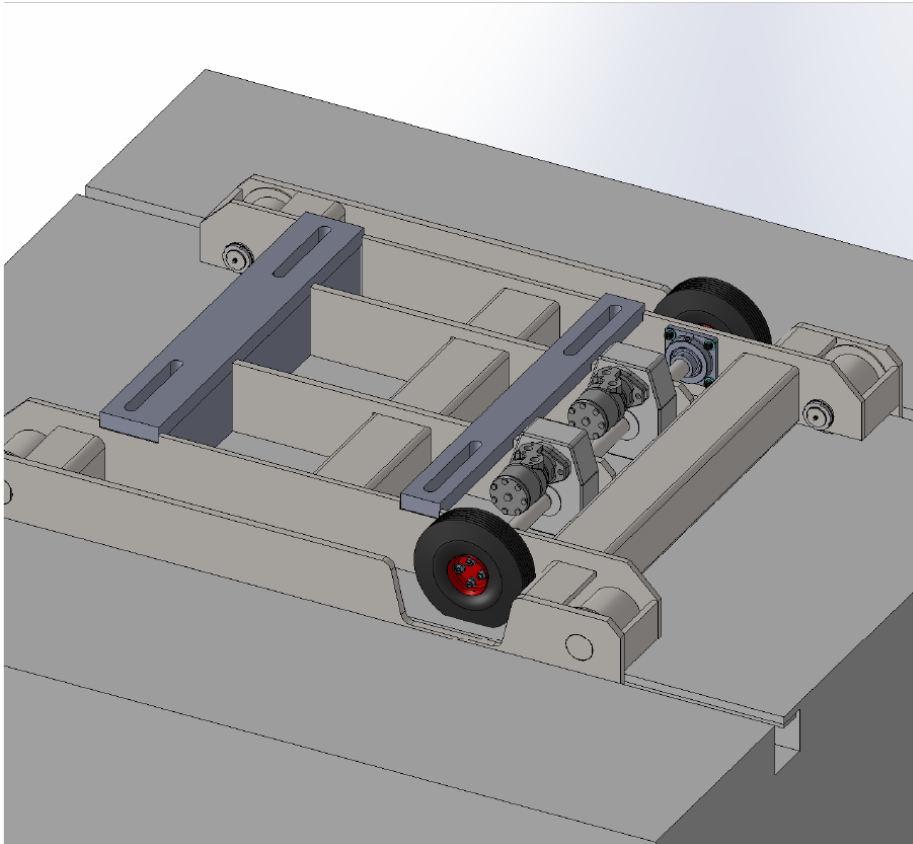

# CHARIOT A PNEUS

## Sur longerons intérieurs (LGI)

### 17 / 24 / 32 et 40 T/M

### Caractéristiques techniques

(Exemple ci-dessous : CP24LGI)

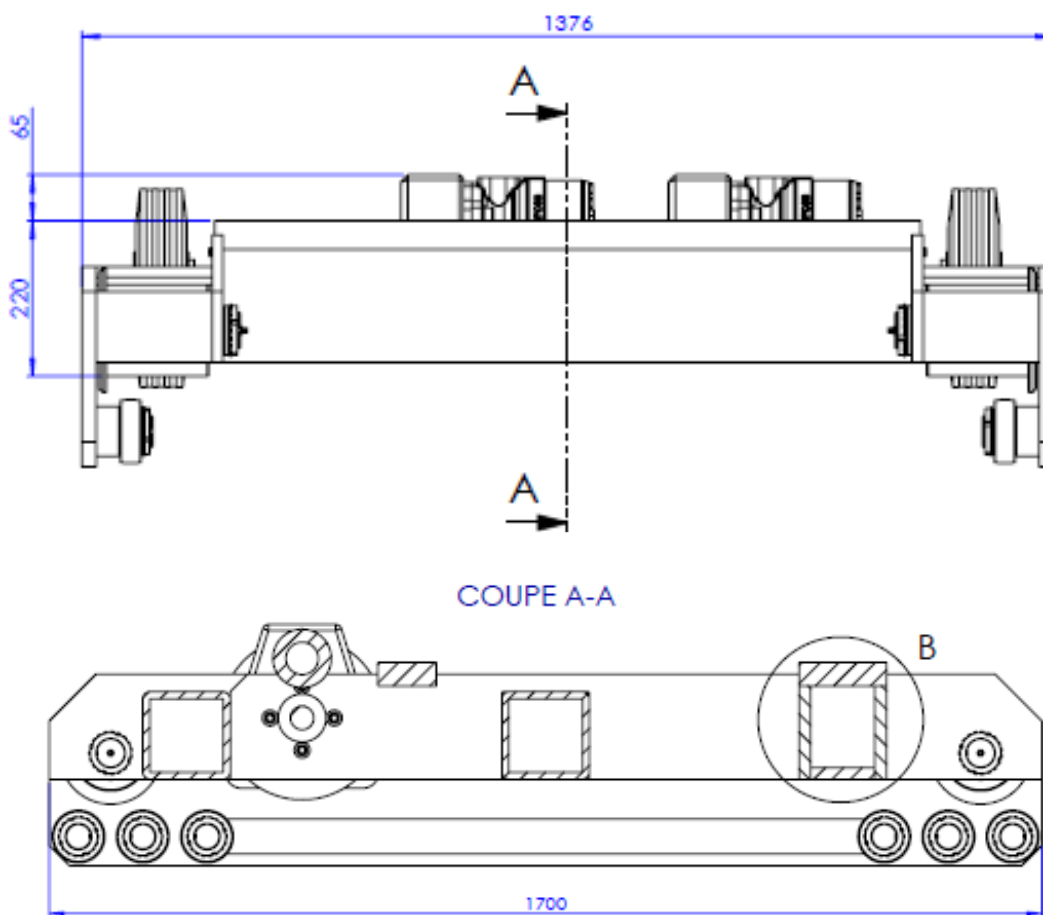

Prévoir deux plats de renfort supérieur et inférieur (non fournis) sur les longerons servant de chemin de roulement au chariot

➤ à dimensionner par vos soins