

ROTATOR T100F

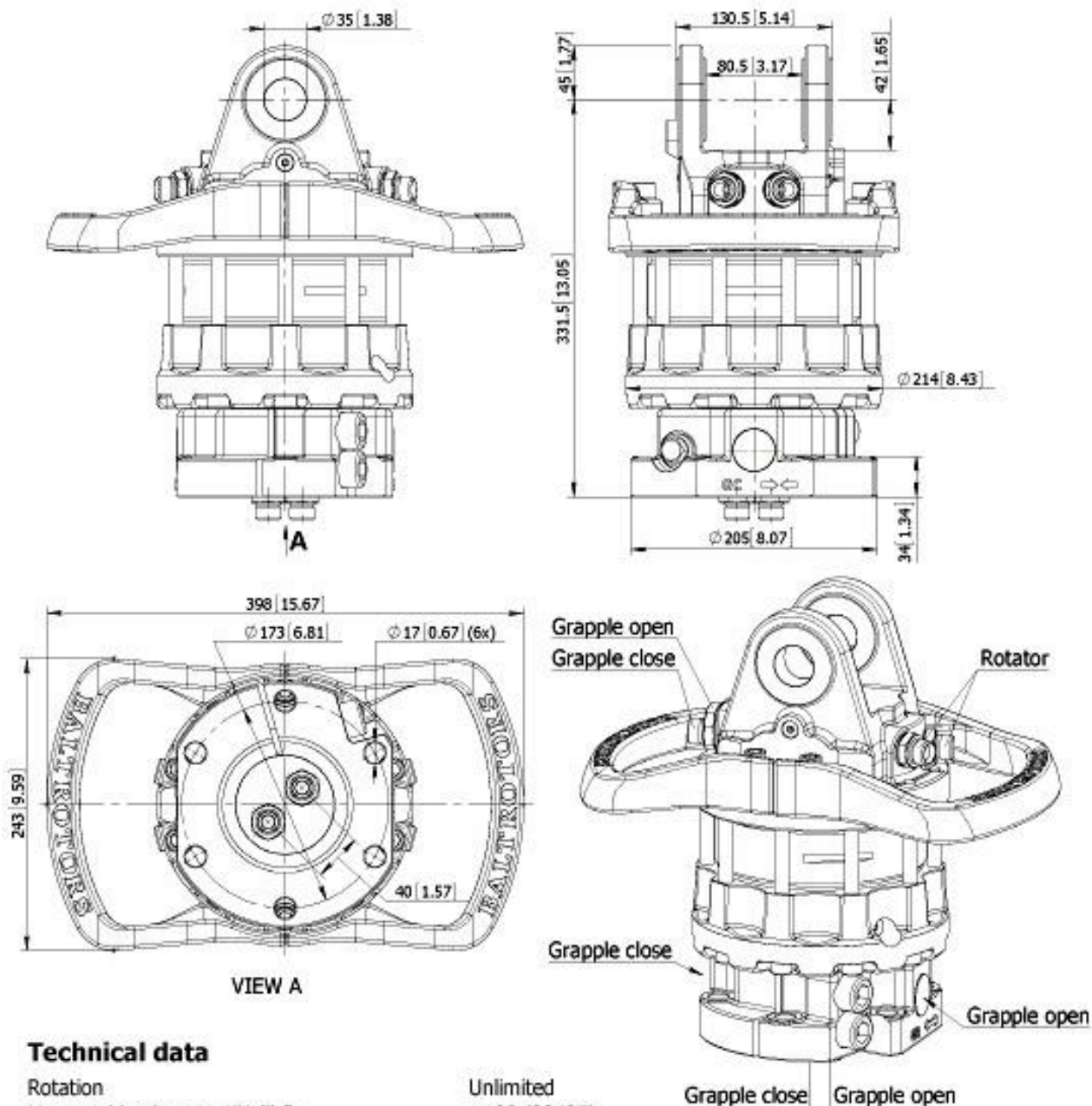

ROTATOR T0100F



Technical data

Rotation	Unlimited
Max axial load static, KN (lbf)	+100 (22485) - 80 (17985)
Max axial load dynamic, KN (lbf)	+50 (11242) - 40 (8992)
Torque at 25MPa (3625psi), Nm (lb ft)	2500 (1844)
Rec oilflow, l/min (US gallon)	25 (6.6)
Weight, kg (lb)	62 (137)

Max working pressure:

Rotator	←R→	Max 25 MPa (3625 psi)
Grapple / Tool open	←G→	Max 30 MPa (4350 psi)
Grapple / Tool close	→G←	Max 30 MPa (4350 psi)

Connection:

G 1/2
G 1/2
G 1/2

ROTATOR T0100F

Code du produit : T100F

Particularités : Rotator pour bennes et grappins

Rotation sans fin : Rotation 360° sans fin

Domaine d'application :

- S'adapte quasiment à chaque type de grue de chargement
- Véhicules utilitaires
- Sylviculture

Caractéristiques :

- Capacité de charge axiale : 1 à 16 tonnes
- Rotator standard plus avantageux
- Principe du moteur à palettes
- 2 passages d'huile pour pince TOR

Variantes/options proposées :

- GR = Grapple Rotator, uniquement pour charges axiales
- GR-DB = Grapple Rotator Double Bearing, pour charges axiales et radiales

Raccordement G 1/2 »

Poids (kg) 62

Q (l/min) 25

Fixation chapes / passage 80,5mm

Raccord à huile 4

Limite d'exigence (kN) +100 -80

Couple (Nm) 1800